

**VANDAELE<sup>®</sup>**  
**JUMBO MASTER**



Vandaele® est une marque belge aux racines profondes remontant à 1966, fondée par les Frères Vandaele. Son histoire est imprégnée d'une longue tradition dans les machines pour l'entretien des espaces verts et des accotements.

En 1992, une étape importante a été franchie avec la scission de l'entreprise en raison d'une trop grande diversité d'activités. De cette décision, est née 'Vandaele Konstruktie', une entreprise indépendante axée sur la marque Vandaele® et la construction de machines pour l'entretien des espaces verts, des forêts et des accotements.

- » **Expérience** : chez Vandaele®, nous avons déjà 40 ans d'expérience dans la collecte de la biomasse. Depuis 1966, nous sommes dévoués au développement et à la fabrication de machines de haute qualité.
- » **Une marque solide avec une valeur éprouvée** : Vandaele® est une marque premium reconnue pour sa haute valeur de revente. Nos machines sont conçues pour durer longtemps et maintiennent leur valeur, ce qui représente un investissement solide pour votre entreprise.
- » **Construction belge** : Vandaele® est un fabricant belge avec une longue histoire dans les machines d'entretien des espaces verts et des accotements. Notre savoir-faire est profondément enraciné dans notre culture, et nous sommes fiers du label "Made in Belgium". En choisissant Vandaele®, vous optez pour la qualité et la fiabilité.
- » **Proximité locale** : avec des bureaux, un département de production, des ateliers de service et de réparation, ainsi que des sièges à la fois à Ciney et à Oostrozebeke, nous sommes toujours à proximité pour répondre à vos besoins. Notre proximité signifie une livraison rapide de pièces détachées et un service efficace, afin que vos activités puissent continuer à fonctionner en toute fluidité.
- » **Constructions sur mesure** : chez Vandaele®, nous ne proposons pas seulement des machines standard, mais aussi des constructions sur mesure. Nous comprenons que vos besoins peuvent être uniques. Notre équipe d'experts travaille en étroite collaboration avec vous pour créer des solutions personnalisées qui répondent à vos exigences spécifiques.
- » **Qualité et certification** : nous répondons aux normes de qualité les plus élevées, ce qui est souligné par notre certification ISO. De plus, nous disposons d'une homologation européenne pour nos remorques (COC).

**VANDAELE® OOSTROZEBEKE**

Stationsstraat 119  
8780 Oostrozebeke

**VANDAELE® CINEY**

Zone industrielle  
Rue du Fisine 11  
5590 Ciney



# COMBINAISON DE FAUCHAGE ET DE RÉCOLTE JUMBO MASTER - BRAS DE FAUCHAGE SUR REMORQUE DE RAMASSAGE

## FAUCHAGE, COLLECTE ET TRANSPORT - TOUT EN UN

Notre combinaison de fauchage et de récolte est la solution parfaite pour le transport, avec trois capacités disponibles : 25 m<sup>3</sup>, 30 m<sup>3</sup> ou 35 m<sup>3</sup>. À l'avant, est montée une puissante turbine d'aspiration et un solide bras de fauchage avec une portée impressionnante d'environ 5,70 mètres. Ce bras est équipé d'une double sécurité hydraulique.

### JUMBO MASTER 25 m<sup>3</sup> JUMBO MASTER 30 m<sup>3</sup> JUMBO MASTER 35 m<sup>3</sup>



- » **Châssis de base sur essieux tandem lourd (2 x 9 tonnes) avec suspension :** Poids Total Autorisé en Charge (PTAC) : 22 tonnes
- » **Adapté au transport lent :** vitesse : 40 km/h, homologation européenne COC.
- » **Meilleure visibilité dans les rétroviseurs :** largeur de la caisse de 2.20 m.
- » **Turbine d'aspiration :** large et lourde montée à l'avant, diamètre : 780 mm, entraîné à 1000 tr/min avec une tôle d'usure dans la turbine, transmission renforcée comprenant 5 courroies en V. Tôle d'usure dans la turbine.
- » **Béquille hydraulique :** actionnée hydrauliquement par le système hydraulique du tracteur avec vanne de fermeture.
- » **Système de freinage :** freinage pneumatique, double circuit.
- » **Attelage optionnel :** attelage à boule K80 disponible en remplacement de l'anneau d'attelage DIN de 50 mm.
- » **Roue de secours :** livraison séparée ou montée dans un support avec système de levage, en option.
- » **Couleurs :** possibilité de couleurs personnalisée, en option.





## SÉCURITÉ ET VISIBILITÉ - SIGNALISATION EFFICACE

La sécurité est primordiale, c'est pourquoi le Jumbo Master est équipé en standard de dispositifs de signalisation. Qui garantissent votre sécurité même dans les conditions les plus difficiles. De plus, grâce à la caméra de recul intégrée à l'arrière du véhicule, vous avez toujours un œil sur ce qui se passe derrière vous.

- » **Éclairage et signalisation** : deux gyrophares à LED, feux clignotants à LED alternés (diamètre : 340 mm), feux de marche à LED avec 8 blocs de lampes et 5 menus différents commandés depuis la cabine.
- » **Options supplémentaires** : jeu de phares LED supplémentaire (à l'arrière, au-dessus), feux clignotants LED supplémentaires, feux arrière, feux stop et clignotants LED supplémentaires répétés, boîtier de commande séparé dans la cabine pour tous les systèmes de signalisation.
- » **Sécurité** : signal sonore de recul > 100 dB(A) (doit déjà être présent sur le tracteur).



## COMMANDE SIMPLIFIÉE

La combinaison de fauchage et de récolte est facile à utiliser grâce au joystick électro-hydraulique proportionnel commandé depuis la cabine du tracteur. Commande ergonomique et intuitive.



- » **Caméra de recul** : écran couleur plat de 7 pouces et audio dans la cabine.
- » **Contrôle et entretien** : grande trappe de visite verrouillable le long du côté droit, et fenêtre de contrôle à l'avant.



## DÉCHARGEMENT FACILE AVEC SYSTÈME DE FOND MOUVANT À CHÂÎNES

Le Jumbo est conçu pour simplifier votre travail. La fonction de déchargement avec fond mouvant à chaînes rend la vidange de la remorque rapide, facile et sécurisante.

La porte arrière est actionnée hydrauliquement à l'arrière, vous permettant de garder un contrôle total.



- » **Porte arrière actionnée hydrauliquement** : avec panneau de signalisation intégré (panneau de signalisation : rouge et blanc rayé, comprenant les signaux A31 et D1c, diamètre : 70 cm).
- » **Déchargement et fond** : déchargement avec fond mouvant, plaque de fond en métal, quatre chaînes renforcées.
- » **Commande hydraulique** : porte arrière et chaînes actionnées hydrauliquement avec l'hydraulique du tracteur avec bloc de distribution disposé à l'arrière de la remorque.

## TRAVAIL À DROITE ET À GAUCHE:

Polyvalence des deux côtés : Bras de fauchage et d'aspiration monté à l'avant, utilisable des deux côtés (gauche et droite) Équipé d'un premier vérin dégageant pour plus d'espace au-dessus de la barrière Solidement monté sur un vérin de rotation lourd pour une stabilité optimale.

- » **Équipement optionnel** : tuyau d'aspiration manuel (L = ± 5,00 m, Ø 200 mm), embout d'aspiration en acier inoxydable avec bord anti-adhérence. Buse d'aspiration de feuilles avec commande hydraulique APD (Dispositif anti-obstruction), fixé au bras de fauchage au lieu de la tête de la fauchage à fléaux, commande via le joystick. Adapté pour le ramassage de déchets et de feuilles dans des endroits difficiles d'accès ou pour vider les corbeilles à feuilles.



## ROTOR:

À droite : portée  $\pm 5,70$  mètres, à gauche : portée  $\pm 4,70$  mètres avec tête VD 1250 HD. L'aspiration s'effectue dans le bac de réception situé derrière le rotor. Ce bac est équipé d'une vis sans fin centrant la marchandise, aucune aspiration directe sur le sol.

## ZONE DE TRAVAIL POUR LA FAUCHE:

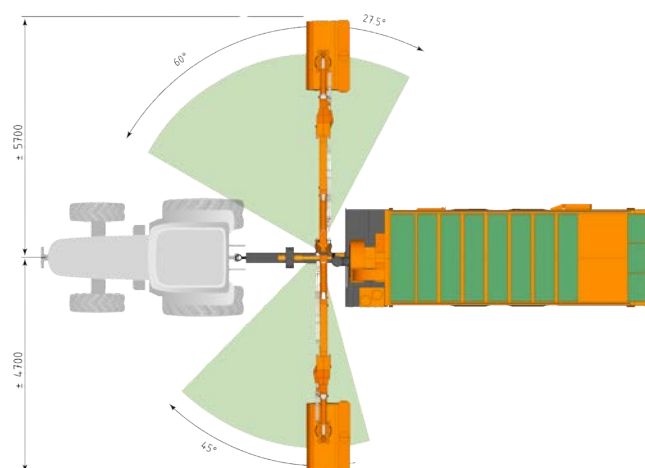

Spécifications	JS 25	JS 30	JS 35
Volume de la benne en m <sup>3</sup>	25	30	35
Portée en mètres	D $\pm 5,70$ / G $\pm 4,70$		
Puissance de prise de force minimale (kW/ch)	100/135	110/150	115/155
Poids (kg)*	12.000	12.500	13.000
Poids minimum requis du tracteur (kg)	6.000	6.500	6.500
Régime de la prise de force (PTO/tpm)	1000		
VD 165 J - fléaux	Std.		

\*Valeur non contraignante

- » **Option de stockage facultatives** : coffre de rangement en plastique verrouillable, Dimensions : L =  $\pm 100$  cm, H =  $\pm 50$  cm, P =  $\pm 45$  cm
- » **Pneus** : type : 435/50R 19.5 Goodyear



VD 165 J





# **VANDAELE**<sup>®</sup>

## CONTACT



+32 83 21 50 21



Zone industrielle, Rue du Fisine 11, 5590 Ciney



[info.ciney@vandaele.biz](mailto:info.ciney@vandaele.biz)



[www.vandaele.biz](http://www.vandaele.biz)



## **JUMBO MASTER**